

МОТОБЛОК «ЦЕЛИНА МБ» С РАЗБЛОКИРОВКОЙ ВЫХОДНОГО ВАЛА И ЕГО МОДИФИКАЦИИ



РУКОВОДСТВО ПО ЭКСПЛУАТАЦИИ

ЦЕЛИНАПЕРМЬ.РФ



ЕАС

ООО «Академия Инструмента»



**МОТОБЛОК «ЦЕЛИНА МБ»
С РАЗБЛОКИРОВКОЙ ВЫХОДНОГО ВАЛА
И ЕГО МОДИФИКАЦИИ**

Руководство по эксплуатации

г. Пермь 2017

Содержание

1. Общие положения.....	6
2. Основные технические данные мотоблока.....	6
3. Комплектность поставки.....	7
4. Основные меры безопасности.....	8
5. Устройство мотоблока.....	9
5.1. Общая часть.....	10
5.2. Редуктор.....	10
5.3. Сцепление.....	10
5.4. Органы управления.....	12
5.5. Колеса.....	13
5.6. Фреза-культиватор	13
6. Подготовка мотоблока к работе.....	13
6.1. Сборка мотоблока	14
6.2. Подготовка мотоблока к работе с фрезой.....	15
6.3. Подготовка мотоблока для езды и перевозки грузов.....	15
6.4. Заправка редуктора маслом.....	16
6.5. Заправка двигателя маслом.....	16
6.6. Обкатка мотоблока.....	16
7. Порядок работы.....	16
7.1. Обработка почвы.....	17
7.2. Особенности зимней эксплуатации.....	17
8. Техническое обслуживание.....	18
8.1. Уход за наружными поверхностями мотоблока.....	18
8.2. Замена масла в редукторе.....	18
8.3. Замена ремней клиноременной передачи.....	18
8.4. Техническое обслуживание двигателя.....	19
9. Транспортировка и хранение.....	19
10. Свидетельство о приемке.....	20
11. Гарантия.....	21
12. Список авторизированных сервисных центров.....	22

Данное руководство

описывает эксплуатацию и техническое обслуживание мотоблока и является неотъемлемой частью комплекта поставки. Для обеспечения безотказной работы мотоблока просим Вас перед вводом в эксплуатацию внимательно ознакомиться с настоящим Руководством, точно соблюдать правила техники безопасности, инструкции по эксплуатации и техническому обслуживанию. Основные технические данные, правила хранения, эксплуатации и технического обслуживания двигателя, входящего в состав мотоблока, изложены в «Руководстве по эксплуатации на двигатель», являющийся неотъемлемой частью комплекта поставки.

Уважаемый покупатель!

Благодарим Вас за приобретение мотоблока «ЦЕЛИНА». Данное изделие разработано и произведено на основе современных технологий компанией ООО «Академия Инструмента».

Если Вы будете следовать всем инструкциям и предписаниям, мотоблок «ЦЕЛИНА» будет вам надежным и безопасным помощником на долгое время.

- Мощный четырехтактный, экономичный двигатель позволяет при обработке, в зависимости от состояния почвы, создавать необходимые тяговые усилия в широком диапазоне скоростей (от 2,0 км/ч).
- Поворотное, в двух плоскостях, рулевое устройство создает дополнительные удобства при обработке почвы в междурядьях.
- Шкив отбора мощности и навесные устройства позволяют использовать мотоблок с косилкой, снегоуборщиком, тележкой для перевозки грузов, плугом, орудием, картофелевыкапывателем, мотопомпой и т.д.

Внимание!

Перед началом эксплуатации **ВНИМАТЕЛЬНО** ознакомьтесь с данным Руководством. Невыполнение требований руководства может привести к поломке мотоблока или серьезным травмам.

Соответствие мотоблока нормам безопасности подтверждено сертификатом соответствия Госстандарта России

1. Общие положения.

- Перед началом эксплуатации внимательно ознакомьтесь с «Руководством по эксплуатации». В настоящем руководстве изложены основные технические данные, описания, меры предосторожности, правила эксплуатации и технического обслуживания мотоблока.
- Предприятие-изготовитель постоянно совершенствует свои изделия и поэтому оставляет за собой право вносить изменения в конструкцию мотоблока, которые могут быть не отражены в настоящем Руководстве по эксплуатации.
- Мотоблок - многофункциональный, легкий и компактный агрегат. Предназначен для выполнения сельскохозяйственных работ на приусадебных участках, в садах и огородах индивидуального пользования в районах с умеренным климатом (-25°С....+35°С.)
- Мотоблок удобен и прост в эксплуатации. Мощный и экономичный четырехтактный двигатель позволяет использовать мотоблок в различных хозяйственных работах.
- В комплекте с навесным оборудованием мотоблок может пахать легкие почвы, культивировать, нарезать борозды, окучевать, выкапывать корнеплоды, косить траву, убирать снег, перевозить грузы весом до 150кг и т. д.
- Работа на мотоблоке не требует специальной подготовки, но следует иметь в виду, что эксплуатация мотоблока и работа с каждым навесным орудием требует определенных навыков.
- Рекомендуется использовать дополнительное прицепное и навесное оборудование произведенное ООО "Академия Инструмента»

2. Основные технические данные мотоблока.

Модель	Мотоблок ЦЕЛИНА МБ-									
	610P	611P	612P	612ФP	811P	812P	812ФP	911P	912P	912ФP
Тип двигателя	4-х тактный, бензиновый									
Мощность двигателя (л.с.)	6,5			8,0			9,0			
Максимальный крутящий момент (Н*м)	11,0			14,5			15,5			
Тип запуска	ручной	электрический		ручной	электрический		ручной	электрический		
Масло двигателя	см. пункт 6,5 стр. 12									
Тип топлива	неэтилированный бензин АИ-92 или АИ-95									
Объем топливного бака, (л)	3,6			6,0						
Объем масляного картера, (л)	0,6			1,1						
Расход топлива, (г/кВт*час)	395			374						
Ширина обработки, (захвата) (мм)	720...1130									
Диаметр фрезы, (мм)	до 360									

Модель	Мотоблок ЦЕЛИНА МБ-										
	610P	611P	612P	612ФP	811P	812P	812ФP	911P	912P	912ФP	
Аккумулятор 12 В	нет		есть		нет		есть		нет		есть
Фара	нет		есть		нет		есть		нет		есть
Сцепление	за счет натяжения ремня клиноременной передачи										
Редуктор	шестеренчато-цепной										
Кол-во передач	4 вперед/ 2 назад										
Разблокировка выходного вала	есть										
Объем масла в редукторе, (л)	2,2										
Поступательная скорость при 2500/3600 об/мин, (км/час)	1 передача – 2,09/3,01; 1передача (второе положение шкива) - 2,61/3,76 2 передача – 7,95/11,45; 2 передача (второе положение шкива) 9,94/12,3 задний ход - 1,78/2,57; задний ход (второе положение шкива) - 2,23/3,21										
Колея, (мм)	140+10										
Дорожный просвет, (мм)	-25...+35°С.										
Работоспособность мотоблока обеспечивается при температуре окружающего воздуха(°С)	+20										
Допустимый угол продольного наклона мотоблока относительно оси колес, не более (град.)	при транспортировочной колее – 10 при рабочей колее - 24										
Типы используемых шин	4.0-10	4,00-10", 4,50-10" или 19*7-8. Тип протектора "елочка" или "шоссе"									
Рулевое управление	штанговое, регулируемое по высоте и в горизонтальной плоскости										
Длина, (мм)	1750+50										
Ширина, (мм)	460+20 (без дополнительных крыльев) 770+20 (с дополнительными крыльями)										
Высота, (мм)	1100+50 (в среднем положении руля)										
Масса снаряженная, (кг) не более	95	100	105	105	110	115	115	110	115	115	

3. Комплектность.

В комплект поставки входит:

- мотоблок.....1шт
- дополнительное защитное крыло*.....2шт
- удлинитель.....2шт
- стопор колеса.....2шт
- **фреза-культиватор.....1компл
- хомут пластиковый (либо клипса пластиковая).....2шт
- ключ зажигания (для моделей с электростартером).....2шт
- руководство по эксплуатации мотоблока.....1шт
- руководство по эксплуатации двигателя.....1шт

* кроме мотоблоков 610P, 710P, 910P.

** может не входить в комплект поставки.

4. Основные меры безопасности.

При эксплуатации мотоблока строго соблюдайте правила безопасных приемов работы:

- Постоянно поддерживайте мотоблок в технически исправном состоянии согласно данному руководству.
 - Заправку топливного бака, регулировку, техническое обслуживание и другие виды работ производите при неработающем двигателе. Заливайте топливо в бак через воронку с фильтром.
 - Эксплуатируйте мотоблок только с установленными защитными щитками. Перед пуском тщательно проверьте правильность установки защитных щитков и жесткость их крепления.
 - При работе в помещениях (теплицах) обеспечьте хорошую естественную или искусственную вентиляцию, периодически останавливайте двигатель и тщательно проветривайте помещение.
 - Для снижения вредных воздействий вибрации при работе на мотоблоке более 1 часа, рекомендуется работать в рукавицах группы А ГОСТ 12.4.002-97.
 - Для снижения вредного воздействия шума на слуховые органы, непрерывную эксплуатацию мотоблока производить в течение одного часа с перерывом не менее 30 мин., или использовать наушники типа «Беруши», группа А ГОСТ Р 12.4.208-99.
 - Не оставляйте мотоблок без присмотра с работающим двигателем. С целью соблюдения противопожарной безопасности не допускается подтекания топлива в системе питания, эксплуатация мотоблока вблизи открытого огня и легковоспламеняющихся материалов, курение или открытое пламя при заправке топлива в топливный бак.
 - В случае возникновения пожоропасной ситуации, немедленно остановите мотоблок, выключите двигатель, выявите причины, создавшие эту ситуацию, и устраните их.
 - С целью максимального снижения вредных воздействий паров топлива и токсичных отработавших газов при работе с мотоблоком выбирайте направление его движения таким образом, чтобы эти пары и газы, при наличии ветра, уносились в противоположную от вас сторону.
 - **При работе с мотоблоком ЗАПРЕЩАЕТСЯ:**
 - Находиться посторонним лицам в зоне работы фрез.
Передвижение мотоблока собственным ходом с установленными фрезами с участка на участок.
 - Движение мотоблока собственным ходом по магистрали, шоссе и дорогам общего пользования. Движение возможно только по обочине дороги.
 - Использование масел и топлива, не соответствующих требованиям данного руководства. Это может привести к заклиниванию поршня, задирам и поломке шатуна, выходу из строя редуктора.
 - Эксплуатация мотоблока с меньшим уровнем масла в двигателе и редукторе, чем указано в руководстве.
 - В период обкатки мотоблока, (первые 20 часов работы) развивать максимальные обороты и давать максимальную нагрузку.
- ВНИМАНИЕ!** Перевозку и хранение мотоблока осуществляйте только в вертикальном (как во время работы) положении. В противном случае моторное масло может залить камеру сгорания, воздушный фильтр, карбюратор и привести к дорогостоящему ремонту.
- Эксплуатируйте мотоблок таким образом, чтобы не загрязнять окружающую среду и природные ресурсы нашей планеты.

5. Устройство мотоблока.



Рис.1 - Мотоблок. Общий вид.

- | | |
|-----------------------------------|---------------------------------------|
| 1. Колесо. | 8. Рычаг дроссельной заслонки (газа). |
| 2. Дополнительное защитное крыло. | 9. Рычаг сцепления. |
| 3. Рукоятка стартера двигателя. | 10. Панель руля. |
| 4. Стойка руля. | 11. Двигатель. |
| 5. Гайка барашковая. | 12. Кожух ремней защитный. |
| 6. Рычаг разблокировки. | 13. Удлинитель колесных осей. |
| 7. Руль. | 14. Редуктор. |

5.1. Общая часть.

● Мотоблок состоит из следующих основных частей: редуктора, механизма сцепления, двигателя, органов управления, двух колес (двух или четырех фрез-культиваторов).

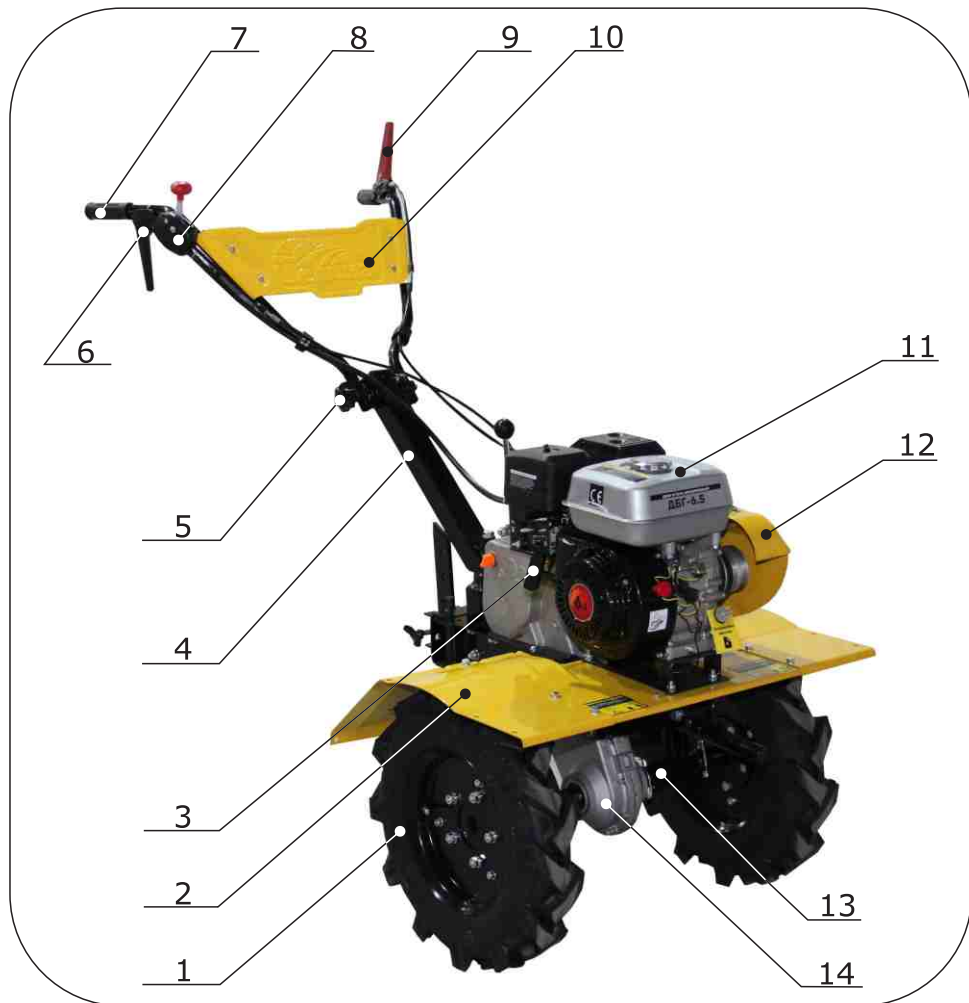
5.2. Редуктор.

● Редуктор шестеренчато-цепной, маслonaполненный. Предназначен для изменения передаточного отношения и передачи вращения от шкива редуктора к колесам (фрезам).

● Редуктор имеет две передачи вперед и одну назад. При перестановке приводного ремня в ручьях на ведущем шкиве (двигателя) и ведомом шкиве (редуктора) обеспечивается второй диапазон скоростей вращения выходного вала. Таким образом обеспечивается четыре скорости вперед и две назад

● На правой половине корпуса редуктора имеется отверстие, закрытое пробкой 9, которое служит для заправки редуктора маслом (рис.3).

● Выходной вал редуктора имеет разблокировку, что значительно улучшает и облегчает маневрирование мотоблоком.

5.3. Сцепление.



Рис.2 - Мотоблок. Вид слева (защитный кожух снят).

1-опора двигателя, 2-натяжной ролик сцепления,
3-ведущий шкив (вал отбора мощности),
4-кронштейн кожуха защитного, 5-клиновой ремень, 6-шкив редуктора.

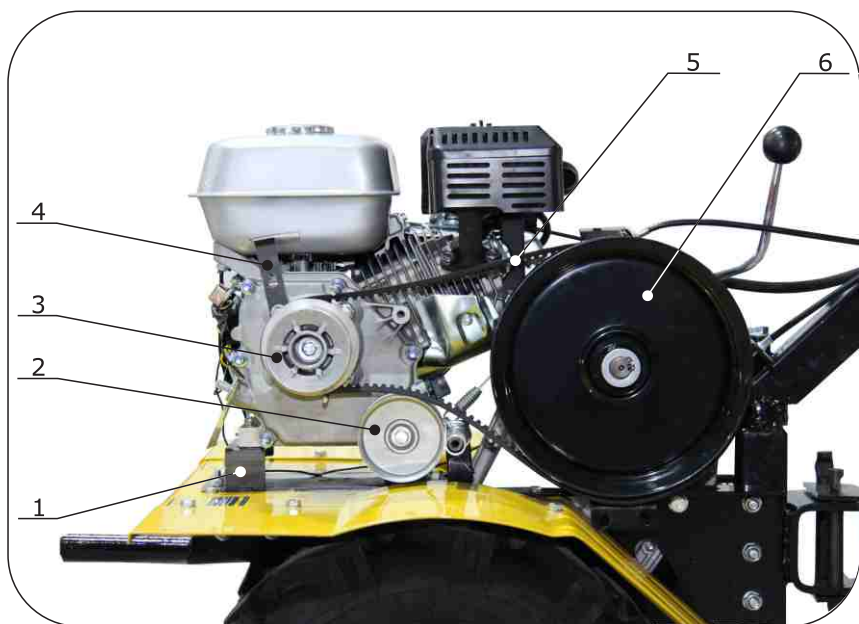

Рис.3 - Мотоблок. Вид справа.

1-скоба присоединительная, 2-ограничитель (сошник), 3-шкворень, 4-винт-барашек (либо палец с пружинным фиксатором), 5-кронштейн, 6-стойка руля, 7-болт фиксации положения поворота стойки руля, 8-рычаг переключения передач, 9-пробка редуктора масляналивная, 10-штырь присоединительный.

- Сцепление предназначено для передачи крутящего момента от ведущего шкива двигателя к редуктору и состоит из клинового ремня, натяжного ролика сцепления с рычагом, возвратной пружины, гибкого троса и рычага управления, расположенного на руле.
- При нажатии на рычаг сцепления, натяжной ролик, перемещаясь, создает необходимое натяжение приводного ремня, при этом вращение от ведущего шкива передается на шкив редуктора.
- На мотоблоке используется зубчатый клиновой ремень 13x1150.

5.4. Органы управления.

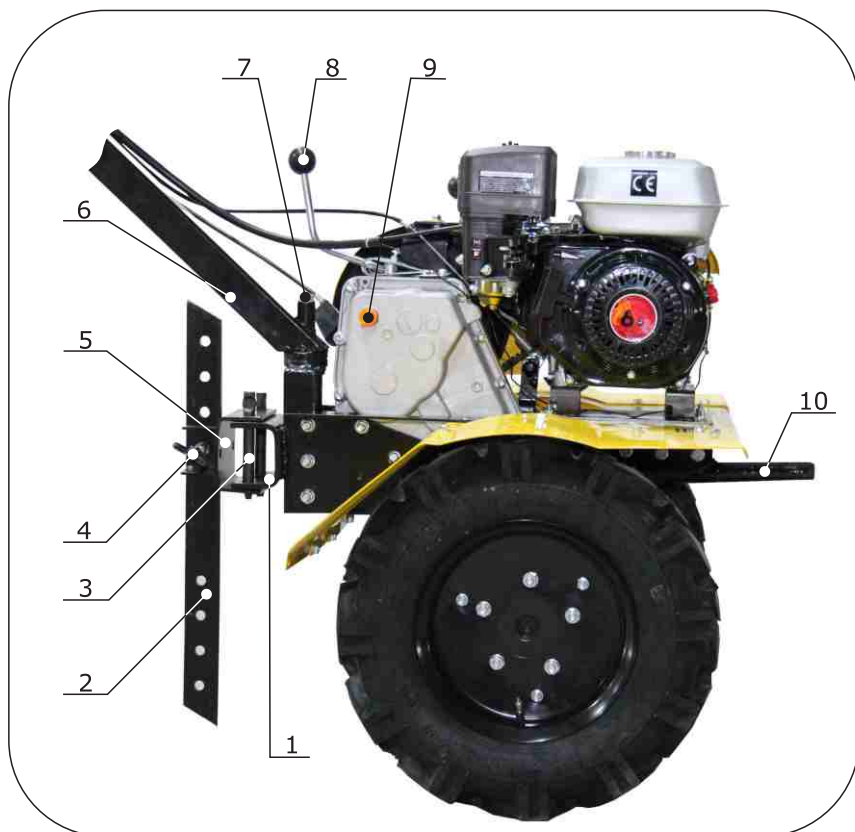

Рис.4 - Органы управления.

1-трос разблокировки, 2-трос управления дроссельной заслонкой, 3-панель руля, 4-рычаг разблокировки, 5-рукоятка управления, 6-рычаг управления дроссельной заслонкой (рычаг газа), 7-рычаг сцепления, 8-винт регулировочный, 9-трос сцепления, 10-винты тросов регулировочные.

- Органы управления предназначены для изменения режима работы двигателя, начала движения и изменения направления движения мотоблока.
- Органы управления состоят из руля, тросов управления, рычага управления дроссельной заслонкой с функцией остановки двигателя, рычага переключения передач, рычага сцепления и разблокировки.
- На редукторе расположена рукоятка 8 (рис.3) переключения передач, которая имеет фиксированные положения для переключения передач и для отключения трансмиссии.
- Руль предназначен для изменения направления движения мотоблока. Конструкция руля позволяет регулировать его положение как в вертикальной, так и в горизонтальной плоскостях.
- На правой рукоятке руля устанавливается рычаг управления дроссельной заслонкой (газа) двигателя и его остановкой, который тросом газа соединяется с рычагом дроссельной заслонки на двигателе. Перемещение рукоятки от себя - увеличение оборотов двигателя, на себя - снижение оборотов и остановка двигателя. Так же на этой половине руля расположен рычаг разблокировки полуосей редуктора.
- На левой рукоятке руля устанавливается рычаг сцепления. При снятии усилия с рукоятки сцепления происходит автоматическая остановка колес.

5.5. Колеса.

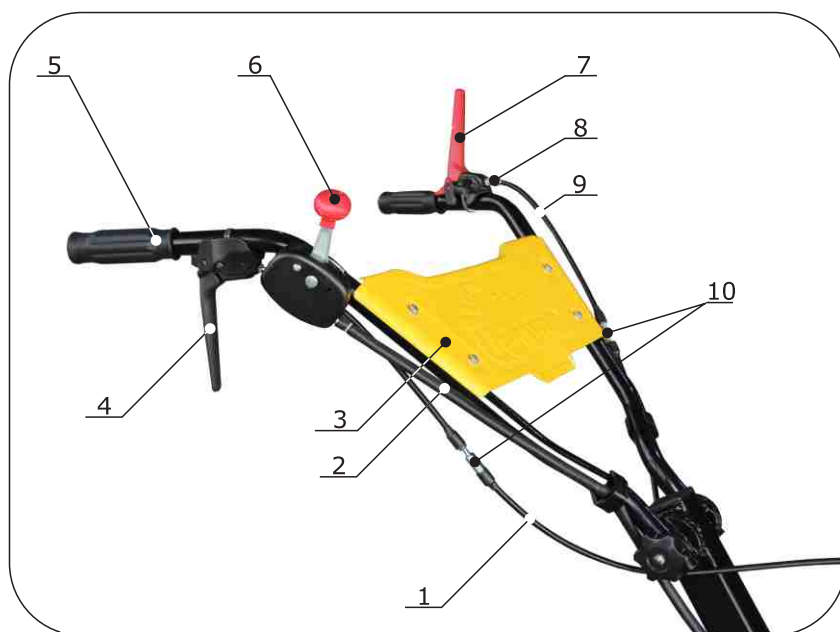
- Колесо состоит из пневматической или литой шины 1 (рис.5), диска 3 и ступицы 5. Если наружная часть протектора шины выполнена в виде елочки, то при установке на мотоблок, колеса установите углом вперед. Диск состоит из двух половин, соединенных между собой болтами. Ступица 5 крепится к диску пятью болтами 4 с гайками.
- При комплектации мотоблока бескамерными шинами типа 19*7-8, используется сварной не разборный диск, ступица крепится к диску четырьмя болтами.
- Втулка ступицы имеет отверстие, в которое вставляется стопор 2 после установки колеса на выходной вал.



Рис. 5

5.6. Фреза-культиватор.

- Фреза-культиватор предназначена для рыхления и культивирования почвы. Фреза устанавливается на выходной вал редуктора вместо колес. Соберите фрезу как показано на рисунке 6. При сборке обратите внимание на следующее: фрезы должны быть - правая и левая. Соберите их так, чтобы при установке фрез на мотоблок, режущие кромки ножей входили в землю при движении мотоблока вперед.

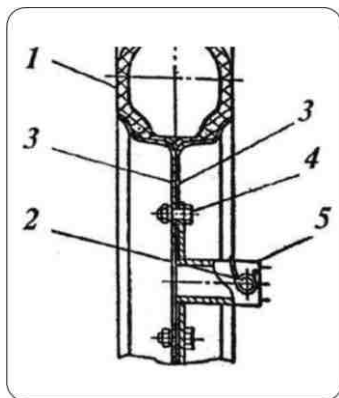

Рис. 6

6. Подготовка мотоблока к работе.

ПРИМЕЧАНИЕ: Определение правой/левой стороны, передней/задней части мотоблока производится, если смотреть по ходу движения, находясь сзади мотоблока (руки оператора находятся на органах управления).

Мотоблок поставляется в собранном виде. Исключение могут составлять некоторые узлы и детали, отсоединенные и упакованные отдельно, в целях удобства транспортировки.

6.1. Сборка мотоблока.

Установка руля:

- Установите стойку руля на основание, как показано на рисунке 7, зафиксируйте при помощи болта M12x100 и шайбы M12.
- На стойку установите левую и правую рукоятки руля. Закрепите при помощи болта M8x160 с установленной на нем фасонной шайбой, фасонной шайбой и гайкой барашковой (рис.8).
- Отрегулируйте высоту руля по росту оператора и зафиксируйте руль при помощи барашковой гайки.
- Установите панель руля (рис.4), зафиксируйте четырьмя винтами M6x16, шайбами и гайками M6.

Установка рычага дроссельной заслонки:

- На правую рукоятку руля (рис.4) установите рычаг управления дроссельной заслонкой, закрепите при помощи болта M6x65, шайбы и гайки M6. Проверьте плавность хода возвратно-поступательными движениями рычага.

Установка рычага разблокировки:

- На правую рукоятку руля установите рычаг разблокировки (черный) с тросом. Для этого ослабьте крепежный винт хомута 1 (рис.9), оденьте рычаг на руль. Оденьте резиновую рукоятку управления. Отрегулируйте положение рычага разблокировки относительно резиновой рукоятки, затяните крепежный винт.
- Установите бобышку троса 2 в рукоятку разблокировки 3.
- Зацепите пружину троса за отверстие в рычаге разблокировки расположенном на редукторе (рис.10), затем заведите оболочку троса с металлическим упором в кронштейн.
- Нажмите на рычаг разблокировки и поверните мотоблок влево, должно ощущаться значительное облегчение усилия поворота, при этом левое колесо не должно вращаться.



Рис.7



Рис.8



Рис.9

- Если это не так, то при помощи регулировочных винтов 8 и 10 (рис.4) отрегулируйте систему разблокировки (при выворачивании срабатывание происходит раньше, а при вворачивании - позже). По окончании регулировки винты зафиксируйте гайками.

Установка рычага сцепления:

- Аналогичным образом на левую рукоятку руля установите рычаг сцепления (красный).
- Зацепите пружину троса сцепления за кольцо на кронштейне натяжного ролика (рис.11), затем заведите оболочку троса с металлическим упором в кронштейн.
- Регулировка натяжения приводного ремня производится регулировочными винтами 8 и 10 (рис.4). Увеличение натяжения приводного ремня происходит при выворачивании регулировочных винтов. По окончании регулировки винты зафиксируйте гайками.



Рис.10



Рис.11

6.2. Подготовка мотоблока к работе с фрезой-культиватором.

- При установке фрез обратите внимание на следующее: фрезы должны быть – правая и левая, и устанавливаются так, чтобы режущие кромки ножей входили в землю при движении мотоблок вперед.
- Установите мотоблок на устойчивые подставки и, вынув стопор 2 (рис.5), снимите колесо с выходного вала редуктора.
- Наденьте фрезу на выходной вал редуктора. Совместите отверстия во втулке фрезы и выходного вала редуктора, вставьте стопор и зафиксируйте его.

6.3. Подготовка мотоблока для езды и перевозки грузов.

ВНИМАНИЕ! Запрещается использование прицепов без тормозов или с неисправной тормозной системой.

ВНИМАНИЕ! Во время движения с прицепом не покидайте место за рулем, а также не пытайтесь изменить положение руля или рукояток.

ВНИМАНИЕ! Используйте прицеп только при максимально широкой колее мотоблока, используя удлинители полуосей.

- Для увеличения устойчивости мотоблока при езде с прицепом увеличьте колею при помощи удлинителей (рис.1). Для этого вставьте удлинители в ступицу колеса, закрепите стопором, установите колеса в сборе с удлинителями на выходной вал редуктора, зафиксируйте стопорами.

- Установите дополнительные защитные крылья, закрепите болтами М8х16 и гайками М8.
- Перед началом эксплуатации проверьте техническое состояние прицепа, надежность крепления колес, исправность тормозов, давление в шинах мотоблока и прицепа, оно должно быть в пределах 1,8...2,0 кгс/см.кв.
- Присоедините прицеп к сцепной скобе мотоблока. Отрегулируйте удобное положение руля, сидя на прицепе.

6.4. Заправка редуктора маслом.

- На предприятии-изготовителе редуктор Вашего мотоблока заправлен высококачественным трансмиссионным маслом EXP SAE 80W-90 API GL-5 или MZG SAE 80W90 GL-4. Допускается применение трансмиссионных масел SAE 90 GL-5

6.5. Заправка двигателя маслом.

- Каждый раз перед запуском и через каждые пять часов работы проверяйте уровень масла. Более подробную информацию смотрите в Руководстве по эксплуатации двигателя.
- На предприятии-изготовителе двигатель Вашего мотоблока заправлен минеральным моторным маслом SAE 10W30.

6.6. Обкатка мотоблока.

ВНИМАНИЕ! Первые 20 часов работы являются периодом приработки. Не допускайте перегрузок мотоблока в этот период. Обработку почвы производите за 2-3 приема на глубину не более 10см за один проход. Рычаг дроссельной заслонки используйте не более чем на 2/3 его хода. Не перегружайте мотоблок длительной (свыше 2-х часов) работой на глинистых почвах.

Категорически запрещается длительная работа мотоблока (свыше 10мин) на оборотах холостого хода, т.к. это может привести к перегреву и заклиниванию двигателя, особенно в жаркую погоду.

7. Порядок работы.

ВНИМАНИЕ! Перед эксплуатацией мотоблока внимательно изучите руководство по эксплуатации двигателя.

ВНИМАНИЕ! Перед запуском двигателя убедитесь, что рычаг переключения передач находится в одном из нейтральных положений, а рычаг сцепления не нажат и находится в исходном положении.

- Запустите двигатель, как описано в руководстве по эксплуатации двигателя в пункте «Запуск двигателя».
- При помощи рычага переключения передач включите нужную вам передачу редуктора, установите рычаг дроссельной заслонки в среднее положение, плавно нажмите рычаг сцепления. Мотоблок начнет движение.
- Изменение скорости движения производите перемещением рычага дроссельной заслонки.

- Для переключения передачи остановите мотоблок, отпустив рычаг сцепления. Убедитесь в прекращении вращения шкива редуктора, переключите передачу рычагом с небольшим усилием. При не четком включении передачи сделайте кратковременную прокрутку входного вала редуктора и повторите попытку переключения передачи.

ВНИМАНИЕ! Переключение передач при вращающемся шкиве редуктора запрещено! Это приведет к выходу из строя редуктора.

- Для остановки отпустите рычаг сцепления. Переведите рычаг управления дроссельной заслонкой в положение малых оборотов. Дайте поработать двигателю в течение 1-2мин. на малых оборотах.
- Для остановки двигателя переведите рычаг управления дроссельной заслонкой до упора на себя, двигатель автоматически остановится.

7.1. Обработка почвы.

- Перед началом работы мотоблока необходимо провести его регулировку. Плохая или неправильная настройка вызывает большое утомление оператора и снижает качество обработки почвы.
- Основное регулирование заключается в подборе правильного положения сошника и положений рукояток руля. Установку требуемого положения сошника производите после определения необходимой глубины обработки почвы. Для изменения высоты рукояток руля ослабьте барашковую гайку, установите руль в нужное положение, затяните гайку. Для поворота руля ослабьте болт крепления стойки, поверните руль в нужное положение и затяните болт.
- Глубина обработки почвы зависит от положения сошника, чем глубже сошник входит в землю, тем глубже обработка.
- Если мотоблок увеличивает обороты с одновременным уменьшением глубины обработки, нажмите на рукоятки, заглубите сошник.
- Если мотоблок не движется вперед, а фрезы «зарываются», слегка приподнимите мотоблок за рукоятки и выведите его из этого состояния.
- Если мотоблок «уводит» в сторону обработанного участка, значит часть фрезы идет по обработанной почве, сместите мотоблок в противоположную сторону.
- При обработке рыхлой (сыпучей) почвы следите, чтобы фрезы не углублялись полностью в почву, это может привести к перегрузке двигателя.
- На тяжелых почвах и целинных участках обработку производите в несколько приемов, по слоям, постепенно увеличивая глубину с помощью сошника. При этом достигается хорошее дробление комков почвы и обеспечивается наиболее равномерная её структура.
- Благодаря мощному двигателю и наличию центробежного регулятора оборотов, культивацию можно проводить при наполовину прикрытой дроссельной заслонке, как на 1-ой, так и на 2-ой передачах, но надо иметь в виду, что при культивации каменистых почв необходимо пользоваться только первой (более медленной) передачей – это уменьшит вероятность поломки фрез и редуктора мотоблока.

7.2. Особенности зимней эксплуатации мотоблока.

Мотоблок рассчитан для работы при температуре окружающего воздуха до -25°C. В целях облегчения запуска двигателя, а также для обеспечения эффективного смазывания трущихся поверхностей при низкой температуре окружающего воздуха применяйте синтетические моторные масла в соответствии с

рекомендациями по применению при различных температурах окружающего воздуха, а также прогревайте двигатель перед запуском одним из следующих способов:

- **Первый способ.** Накануне работы выдержите мотоблок не менее 10 часов в теплом помещении. После этого, выкатив мотоблок на улицу, по возможности, быстрее запустите двигатель.
- **Второй способ.** Залейте в двигатель масло подогретое до температуры 50...60° С. Для этого необходимо слить имеющееся в двигателе масло в соответствующую металлическую посуду (лучше это делать накануне, после работы, пока масло жидкое) и разогреть его. После заливки горячего масла дайте время прогреться деталям мотоблока.

ВНИМАНИЕ! Для разогрева двигателя нельзя пользоваться открытым огнем.

8. Техническое обслуживание.

ВНИМАНИЕ! Перед проведением любых технических работ с мотоблоком выключите двигатель и дождитесь полной остановки всех движущихся частей и механизмов. Соблюдайте график технического обслуживания.

8.1. Ежедневное обслуживание (кроме двигателя).

Проверьте:

- надежность крепления деталей и сборочных единиц мотоблока, при необходимости произведите затяжку резьбовых соединений;
- состояние внешней изоляции электрических проводов;
- состояние и натяжение приводного ремня. Расслоение ремня не допускается;
- отсутствие течи топлива, масла из двигателя и редуктора. В случае обнаружения утечек, устраните причину их образования и долейте масло или топливо до необходимого уровня;
- состояние навесного или прицепного оборудования, при необходимости произведите затяжку резьбовых соединений.

8.2. Обслуживание после каждых 25 часов эксплуатации (кроме двигателя).

Проверьте:

- работоспособность механизма сцепления;
- работоспособность механизма разблокировки осей колес;
- смазку тросов сцепления и разблокировки.

8.3. Обслуживание после каждых 100 часов эксплуатации (кроме двигателя).

Замена масла в редукторе:

Произведите замену масла непосредственно после работы мотоблока.

- установите мотоблок в вертикальное положение, подставьте под редуктор емкость для отработанного масла, (не менее 3 литров);
- отверните и очистите маслосливную пробку;
- отверните сливной винт, расположенный в нижней части правой половины

корпуса редуктора. Слейте масло из редуктора;

- установите и затяните сливной винт с прокладкой;
 - через заливное отверстие залейте свежее трансмиссионное масло в количестве 2,2 литра;
 - вверните маслосливную пробку.
- Прочее обслуживание:
- очистите от загрязнений ось рычага натяжного ролика сцепления и втулку.
 - смажьте моторным маслом ось рычага натяжного ролика сцепления и втулку.
 - проверьте работоспособность механизма сцепления, отрегулируйте натяжение приводного ремня.
 - смажьте тросы сцепления и разблокировки осей, для чего нанесите несколько капель моторного масла в зазор между тросом и оболочкой со стороны рычага.

8.4. Техническое обслуживание двигателя.

- Техническое обслуживание двигателя производите согласно требованиям Руководства по эксплуатации двигателя.

9. Транспортировка и хранение.

ВНИМАНИЕ! Транспортировку и хранение мотоблока осуществляйте только в вертикальном (как во время работы) положении, в противном случае моторное масло может залить камеру сгорания, воздушный фильтр и привести к дорогостоящему ремонту.

Кратковременное хранение (до 3-х месяцев):

- Очистите мотоблок от грязи, протрите насухо. Внешним осмотром проверьте мотоблок на предмет подтекания масла. Смажьте маслом все вращающиеся части.
- Храните мотоблок в сухом, проветриваемом помещении, защищенном от воздействия атмосферных осадков, паров агрессивных жидкостей, газов и пыли.

Длительное хранение (до 1 года):

- Произведите внешний осмотр мотоблока, удалите грязь с наружных поверхностей. Проверьте состояние наружных поверхностей мотоблока, места с поврежденным лакокрасочным покрытием зачистите, зачистите и покрасьте.
- Выполните техническое обслуживание как указано в п. 8.3. в разделе «каждые 100 часов работы».
- Смажьте консервационным маслом или аналогичным места подверженные коррозии.
- Наружные отверстия воздушного фильтра, глушителя и сапуна закройте чехлами из полиэтиленовой пленки или парафинированной бумаги.
- Примите необходимые меры при хранении двигателя, указанные в руководстве по эксплуатации двигателя.

10. Свидетельство о приемке.

Мотоблок «Целина МБ-_____»

Серийный номер № _____

Двигатель № _____

Редуктор № _____

Месяц _____ год _____ выпуска

Мотоблок «Целина МБ» изготовлен в соответствии с конструкторской документацией и признан годным к эксплуатации на основании декларации о соответствии № ТС RU С-RU. АВ72. В. 00572.,серия RUNº0068484. Действительной с 17.02.2014 по 16.02.2019. Соответствующей требованиям технического регламента - ТР ТС 010/2011 «О безопасности машин и оборудования»

Мастер ОТК _____ / _____ / М.П.
подпись

Производитель оставляет за собой право вносить изменения в конструкцию деталей и узлов, не ухудшающие эксплуатационных характеристик изделия.

Список авторизированных сервисных центров постоянно увеличивается. Наличие сервисного центра в вашем регионе (или ближайшего центра) Вы можете уточнить по телефону: (342) 2-113-113

Производитель: ООО «Академия Инструмента»
614111, г.Пермь, ул.Саранская, д.5
отдел продаж: (342) 2-113-113
e-mail: academy@perm.ru
центральный сервисный центр: (342)2-113-112
e-mail: service@academy59.ru

11. Гарантия.

Уважаемый покупатель!

Перед началом эксплуатации изделия **ВНИМАТЕЛЬНО** изучите условия гарантийного обслуживания, указанные в гарантийном свидетельстве и данном руководстве.

Гарантия предоставляется на срок 12 (двенадцать) месяцев со дня продажи изделия и распространяется на дефекты, произошедшие по вине производителя, но не более 24 месяцев с момента изготовления.

Срок службы изделия составляет 5 лет с момента продажи.

Условием бесплатного гарантийного обслуживания оборудования является его бережная эксплуатация, в соответствии с требованиями инструкции, прилагающейся к оборудованию, а также отсутствие механических повреждений и правильное хранение. При обнаружении недостатков, оборудование принимается на техническую экспертизу и ремонт. Срок проведения экспертизы и выполнения ремонта – сорок пять дней с момента предъявления оборудования в специализированный сервисный центр. Дефекты оборудования, которые проявились в течение гарантийного срока по вине изготовителя, будут устранены по гарантии сервисными центрами при соблюдении следующих условий:

- предъявления неисправного устройства в сервисный центр в надлежащем (чистом, внешне очищенном от смываемых инородных тел) виде.
- предъявлении гарантийного талона, заполненного надлежащим образом: с указанием наименования оборудования, даты продажи, подписи продавца и четкой печати торгующей организации.

Сервисный центр оставляет за собой право отказать в приеме неисправного оборудования для проведения ремонта в случае предъявления оборудования в ненадлежащем виде.

Все транспортные расходы относятся на счет покупателя и не подлежат возмещению.

Гарантийные обязательства не распространяются на:

- Профилактическое обслуживание, установку, настройку и демонтаж оборудования.
- детали подверженные естественному износу и расходные комплектующие такие как: свечи зажигания, фильтры, приводные ремни, элементы стартерной группы (шнуры, барабаны и пр.), элементы колес (покрышки, камеры, диски, ступицы), прокладки, резиновые уплотнения, сальники, смазку, защитные кожухи.

С момента подписания Покупателем Гарантийного талона считается, что:

- вся необходимая информация о купленном оборудовании и его потребительских свойствах предоставлена Покупателю в полном объеме, в соответствии со ст. 10 Закона «О защите прав потребителей»:
- претензий к внешнему виду не имеется;
- с условием эксплуатации и гарантийного обслуживания ознакомлен.

Подпись покупателя / _____ /

12. Список авторизованных сервисных центров

по техническому обслуживанию.

- 1 г. Абакан**
ИП Зуев А.М. (Сервисный центр «КАСКАД»)
Адрес: 655004, Красноярский край, Республика Хакасия,
г. Абакан, ул. Игарская, 21а
Тел.: (3902) 35-50-10
e-mail: serviskaskad@rambler.ru
- 2 Архангельская обл., г. Вельск**
ООО «Инструмент» (ИП Туркина А.А.)
Адрес: 165150, Архангельская обл., г. Вельск, ул. 1-го Мая, д.6, корп. В
Тел.: (81836) 6-10-15
e-mail: centrinstrumenta29@mail.ru
Адреса филиалов:
165150, Архангельская обл., г. Вельск, ул. Дзержинского, 62, секция 11,
Тел.: 8-921-088-55-95;
e-mail: centrinstrumenta29@mail.ru
165210, Архангельская обл., п. Октябрьский, ул. Заводская 2,
Тел.: 8-921-677-39-21;
e-mail: oktabrski@mail.ru
161560, Вологодская обл., с.Тарножский городок, ул. Советская 1,
Тел.: 8-921-067-18-42;
e-mail: instrumenty.tarnoga@mail.ru
160000, г. Вологда, ул. Преображенского, 22 Б,
Тел.: (88172) 53-03-11, моб.89217163906;
e-mail: instrument35@list.ru
- 3 г. Астрахань**
ИП Агенкова М.М.
Адрес: 414057, г. Астрахань, А/Я 2
Тел.: (8512) 62-69-40
e-mail: 477872@mail.ru
- 4 г. Воронеж**
ИП Русин А.А.
Адрес: 394026, г. Воронеж, ул. Беговая, д. 205, оф. 206
Тел/факс: (473) 251-24-25, 333-0-331
e-mail: 36sms@mail.ru
г. Воронеж
ООО «ЭНКОР-СЕРВИС»
Адрес: 394026, г. Воронеж, ул. Текстильщиков, 2д
Тел.: (4732) 619-635, 619-646, доб. 458
e-mail: sc@enkor.ru
- 5 г. Волжский, Волгоградская область**
ООО «Инструмент Сервис»
Адрес: 404106, Волгоградская обл. , г. Волжский, ул. Большевикская, 70,
корп.Б
Тел.: (8443) 55-00-99, доб. 1301, 1302, 1303
e-mail: advolodkin@m-instrument.ru

- 6 г. Екатеринбург**
ИП Кривовичев В.В.
Адрес: 622016, Свердловская обл., г. Екатеринбург,
п. Совхозный, ул. Предельная, д.57/3
Тел.: (343) 266-33-56
E-mail: servis@tk-tehnotorg.ru
- 7 г. Ижевск**
ИП Струков А.А. («Компания ТМ-СЕРВИС»)
Адрес: 426606, г. Ижевск, ул. Телегина, 30
Тел.: (3412) 93-24-19, 93-24-20
e-mail: strukov8@gmail.com, service.tm.izh@gmail.com
- 8 г. Ижевск**
ООО «МАСТЕР ПЛЮС»
Адрес: 426000, г. Ижевск, ул. Орджоникидзе, бокс №8
Тел.: (3412) 67-02-80
e-mail: sc.profmaster@yandex.ru
- 9 г. Ижевск**
ИП Вострецов А.А.
Адрес: г. Ижевск, ул. Зимняя, 2А
Тел.: (3412) 67-05-37
e-mail: sssr.76@inbox.ru
- 10 г. Иркутск**
ООО ТД «БензоЭлектроМастер»
Адрес: 664078, Иркутская обл., Иркутский р-н, 3 км Качугского тракта
Тел.: (3952) 69-14-42
e-mail: service@bem.ru
- 11 г. Казань**
ООО «Альфа Прайд»
Адрес: г. Казань, ул. Волочаевская, 15
Тел.: (843) 210-25-45
E-mail: info@apmoto.ru
- 12 г. Киров**
ООО «Неолит»
Адрес: 610035, г. Киров, ул. Пугачева, д. 1
Тел: (8332) 563-563
e-mail: S.Skopin@td-stroybat.ru
- 13 г. Кострома**
ООО «Крафт Тулз»
Адрес: 156026, г. Кострома, ул. Северной правды, 41А
Тел.: (4942) 32-59-91
e-mail: Kraft.tulz@yandex.ru
- 14 г. Кемерово**
ООО «КемСтарПлюс»
Адрес: г. Кемерово, ул. Пр-т Кузнецкий, 85, корп.2
Тел.: 8-901-61-63-463
E-mail: atc-atb@rambler.ru

- 15 г. Курск**
ИП Ушкалов Д.С.
Адрес: г. Курск, 2-ой Литовский переулок, 10
Тел.: (4712) 36-04-53, 200-028
E-mail: dmitry.ushkalov@masterkursk.ru
- 16 г. Каменск-Уральский**
ИП Султанов В.М.
Адрес: 623400, Свердловская область, г. Каменск-Уральский, ул. Рябова, 1
Тел.: (3439) 370-588
e-mail: texn2@mail.ru
- 17 г. Красноярск**
ООО Оптовая фирма «ХОЗКОМПЛЕКТ»
Адрес: 660048, г. Красноярск, ул.2-я Брянская 34, стр.2
Тел. (391) 255-11-58, доб.114
e-mail: hozkomtool@mail.ru
- 18 г. Липецк**
ООО «Арсенал»
Адрес: 398007, г. Липецк, ул. Студеновская, д. 126
Тел.: (4742) 569-200, 569-300, 35-32-13
e-mail: 1799899@mail.ru
- 19 г. Миасс**
ИП Макаров В.В.
Адрес: 456317, Челябинская область, г. Миасс, ул. Академика Павлова, 8Б
Тел.: (904) 305-83-79
e-mail: ip.makarov.vv@mail.ru
- 20 г. Москва**
ООО «ВАН Групп»
Адрес: 109377, г. Москва, пр-т Вернадского, 6А
Тел.: (495) 782-74-16, 8-968-43-50-834
e-mail: Van.group.service@gmail.com
- 21 г. Москва**
ИП Шнайдер И.М.
Адрес: 111024, г. Москва, ул. 1-я Энтузиастов, д.12 (метро Авиамоторная)
тел/факс: (495) 231-21-22, доб. 3248, 3303
e-mail: Begichev-VV@entuziast.ru
- 22 г. Москва**
ООО «ОРГТЕХПРОМ»
Адрес: 117647, г. Москва, ул. Островитянова, 25, корп.1
Тел.: (495) 649-61-55, 648-51-99
e-mail: sklad@orgtehprom.ru, admin@orgtehprom.ru
- 23 г. Нижний Тагил**
ИП Максименко Е. Л.
Адрес: 622002, Свердловская обл., Нижний Тагил г, Черных ул., дом №
46А, (2-этаж), магазин «Каскад»
тел: (3435) 247-610, 8-982-67-08-234
e-mail: Lapa2010.Lapshov@yandex.ru

- 24 г. Новосибирск**
ООО «Бин Сервис»
Адрес: 630123, г. Новосибирск, ул. Мочищенское шоссе, д 1/1
Тел.: (383) 399-12-91
e-mail: servis@benzoinstrument.ru
- 25 г. Орск**
ООО «ПромИнКом»
Адрес: 462430, г. Орск, ул. Новосибирская, 211
Тел.: (3537) 28-15-29
e-mail: vip.bogdanova.o@mail.ru
- 26 г. Омск**
ИП Аширова Э.Р.
Адрес: 644036, г. Омск, ул. Мельничная, 130-4
Тел.: (3812) 55-99-16
E-mail: rinom_servis@mail.ru
- 27 г. Пенза**
ИП Проничкин Г.В. (ОРЭХТ)
Адрес: 440068, г. Пенза, ул. Перспективная, 3
Тел.: (8412) 38-13-38, доб.263
e-mail: garmast1@oreht.ru
- 28 г. Псков**
ООО «Мастер Бензо-сервис»
Адрес: 180006, г. Псков, ул. Алмазная, д.1в
Тел. (8112) 72-41-06
e-mail: smirnov@masterts.ru
- 29 г. Петрозаводск**
ООО «Сервисный центр»
Адрес: Респ. Карелия, 185031, г. Петрозаводск, ул. Заводская, д. 4, кор. 5
Тел.: (8142) 59-58-97
E-mail: servcavtokluch@yandex.ru
- 30 Пермский край, г. Чайковский**
Центр Сервисных услуг
Адрес: 617762, Пермский край, г. Чайковский, ул. Советская, д.1/13
Тел.: (34241) 4-64-50
e-mail: asc-bosch@yandex.ru
Адрес: г. Ижевск, ул. Коммунаров, 234 (цокольный этаж)
Тел.: (3412) 65-51-45
- 31 г. Самара**
ООО «СПЕЦИАЛИСТ»
Адрес: 443080, г. Самара, ул. 4-й Проезд, 66
Тел.: (846) 342-52-61
e-mail: master@kuvalda.ru
- 32 г. Саранск**
ИП Шерстнев А.М.
Адрес: Республика Мордовия, 430003, г. Саранск, ул. Рабочая, 169
Тел.: (8342) 23-27-86
T-mail: techmal@rambler.ru

- 33** **Стерлитамак**
ИП Понамарева Л.А.
Адрес: 453130, Республика Башкортостан, г. Стерлитамак, ул. Суханова, 11Б/2
Тел.: (3473) 23-17-14
e-mail: maik2008@mail.ru
- 34** **г. Тверь**
ИП Коблицкий В. Н. (магазин «Инструмент- сервис»)
Адрес: 170001, г. Тверь, пр-т Калинина, 17,
Тел.: (4822) 65-67-89, 8-904-026-95-30
e-mail: konevservice@mail.ru
- 35** **г. Тверь**
ОАО «ТАСК»
Адрес: 170043, г. Тверь, ул. Волоколамское шоссе, 47А
Тел.: (4822) 44-09-86, 42-17-49
e-mail: taskmarket@mail.ru
- 36** **г. Тольятти**
ООО «Садовая техника»
Адрес: 445009, г. Тольятти, бульвар 50 лет Октября, д.75А
Тел.: (8482) 31-95-25
e-mail: sadtehnika59@mail.ru, dagor1981@mail.ru
- 37** **г. Тольятти**
ООО «ГородСад»
Адрес: 445009, г. Тольятти, Приморский бульвар, 45Г
Тел.: (8482) 423 – 884
e-mail: servicedst@mail.ru
- 38** **г. Тула**
ИП Харламова В.П.
Адрес: 300001, г. Тула, ул. Степанова, 148
Тел.: (4872) 70-22-25, 70-22-24
e-mail: tula@service-arsenal.ru
- 39** **г. Тобольск**
ИП Чутчев А. М.
Адрес: 626150, Тюменская область, город Тобольск, ул. 2-я Северная 33/1
Тел.: (3456) 29-43-43, 8 912 079-43-43
E-mail: electro46@yandex.ru
- 40** **г. Тюмень**
ООО «Монолит»
Адрес: 625048, г. Тюмень, ул. Республики 207а, строение 1
Тел.: (3452) 69-60-44
Факс: (3452) 69-61-17
e-mail: v.homjakova@molotok1.ru, monolit@molotok1.ru
- 41** **г. Ульяновск**
ИП Гришов В.Н.
Адрес: 432045, г. Ульяновск, ул. Московское шоссе, д.32
Тел.: (8422) 61-21-48
e-mail: kolhoznik2008@yandex.ru

- 42 г. Чебоксары
ИП Сафиянов И.М.**
Адрес: 428020, г. Чебоксары, Базовый проезд, 4 «з»
Тел.: (8352) 55-03-94, 8-906-385-59-64
e-mail: instrumentsim@mail.ru, instrumentservic@mail.ru
- 43 г. Чебоксары
ИП Ишмуратов И.В.**
Адрес: 428020, г. Чебоксары, Базовый проезд, 5 «а»
Тел.: (8352) 28-92-56
e-mail: Ischmuratov.21@mail.ru, kstja276@mail.ru
- 44 Челябинская область, с. Варна
ИП Питателев А.В.**
Адрес: 475200, Челябинская область, с. Варна, пер. Ленинский, 6В
Тел.: (35142) 2-13-52
Адрес: 457350, г. Карталы, ул. Пушкина, 12а
Тел.: (351) 200-20-28
e-mail: 5132@35133.ru, 5131@35133.ru
- 45 г. Челябинск
ИП Харченко Е.Н.**
Адрес: 454008, г. Челябинск, ул. Косарева, 2, корп.2
Тел. (351) 793-66-63
E-mail: real-servis@mail.ru
- 46 г. Череповец
ИП Исупов А.А.**
Адрес: 162614, Вологодская область, г. Череповец, ул. Вологодская, 50А
Тел.: (8202) 202-102
e-mail: benzopil-service@list.ru
- 47 г. Улан-Удэ
ООО «Промтехцентр-Сервис»**
Адрес: 670045, г. Улан-Удэ, ул. Ботаническая, 68, пав. 35
Тел.: (3012) 45-31-76, доб. 213
e-mail: yut-450472@yandex.ru
- 48 г. Улан-Удэ
ИП Макарова С.В.**
Адрес: 670033, Республика Бурятия, г. Улан-Удэ, Ул. Крылова, 3а
Тел.: (3012) 42-80-81, 42-11-26
E-mail: servis@baikalauto.ru
- 49 г. Учалы
ИП Ханнанов Г. Г.**
Адрес: 453702, Башкортостан, г. Учалы, ул. Ахметгалина, 9
Тел.: (34791) 337-52, 614-12
e-mail: khannanovsov24@mail.ru

- 50 г. Южноуральск**
ИП Марочкина Н.В.
Адрес: г. Южноуральск, ул. Кольцевая, 125
Тел.: (3513) 44-87-94
e-mail: umelez@inbox.ru
- 51 г. Ярославль**
ИП Барков А.А.
Адрес: 150002, г. Ярославль, пр. Ленина, д.15 (маг. «Газонокосильщик»)
Тел.: (4852) 94-26-27
e-mail: mtd-yar@mail.ru
- 52 г. Ярославль**
ИП Сеницына Н.А.
Адрес: 150000 г. Ярославль ул. 1-я Тарная, д.18
Тел.(4852) 49-32-58 доб.112
e-mail: tsc-76@yandex.ru

Гарантийный талон

**Уважаемый покупатель! Благодарим Вас за покупку.
Пожалуйста, ознакомьтесь с условиями гарантийного
обслуживания и распишитесь в талоне.**

Гарантийный срок эксплуатации оборудования составляет 12 месяцев со дня продажи через розничную сеть.

Наименование оборудования _____

Заводской номер изделия _____

Дата продажи " _____ " _____ 20 ____ г.

Подпись продавца и
печать торгующей / _____ / М.П.
организации

ВНИМАНИЕ!

**Гарантийный и отрывные талоны являются
обязательными для заполнения.
Гарантийный талон без указания наименования
оборудования, даты продажи, подписи продавца и
печати торгующей организации
НЕДЕЙСТВИТЕЛЕН!**

В случае обнаружения неисправности оборудования, по вине фирмы-изготовителя в период гарантийного срока и после его истечения, необходимо обратиться в специализированный сервисный центр. Адреса сервисных центров смотрите в паспорте, либо на нашем сайте.

Гарантия предусматривает ремонт оборудования или замену дефектных деталей.

**Гарантия не предусматривает возмещения
материального ущерба и травм, связанных с
эксплуатацией нашего оборудования.**

**Доставка к месту гарантийного обслуживания осуществляется за
счет покупателя.**

Отрывной талон № 3

Оборудование _____

номер изделия _____

Дата продажи _____

м.п.
Печать торгующей
организации

Отрывной талон № 2

Оборудование _____

номер изделия _____

Дата продажи _____

м.п.
Печать торгующей
организации

Отрывной талон № 1

Оборудование _____

номер изделия _____

Дата продажи _____

м.п.
Печать торгующей
организации

<p style="text-align: center;">Наименование организации выполняющей ремонт</p> <p>Ф.И.О. мастера _____</p> <p>Печать ремонтной Организации _____</p> <p style="text-align: right;">М.П.</p>	<p style="text-align: center;">Условия гарантии</p> <p>Гарантийные обязательства не распространяются в следующих случаях:</p> <ul style="list-style-type: none"> - при отсутствии или неправильно заполненном гарантийном талоне; - при нарушении пломбы, наличии следов вскрытия, попытки вскрытия (например, сорваны шлицы винтов, следы на корпусе, неправильная сборка), при проведении предварительного ремонта самим пользователем, внесении изменений в конструкцию, а также при использовании принадлежностей, не предусмотренных изготовителем; - при обнаружении следов термических, либо химических воздействий, небрежного технического обслуживания и эксплуатации, попадания посторонних предметов в узлы оборудования (а так же веществ, жидкостей, насекомых) или их загрязнения, а так же в случаях эксплуатации изделия с нарушениями указаний технического паспорта, руководства по эксплуатации и дополнений продавца к руководству по эксплуатации; - при неисправностях, вызванных транспортными повреждениями, небрежным обращением или плохим уходом, неправильным использованием (включая перегрев двигателя); - при обнаружении следов механических повреждений, вызванных эксплуатацией; - при использовании изделия не по назначению; - при повреждениях, вызванных использованием нестандартных расходных материалов и запасных частей; - изделие не подлежит гарантийному ремонту в случае неисправности, выявленной вследствие чистого износа или выработки ресурса детали или изделия в целом; - при неисправностях, возникших в результате несообщения о первоначальной неисправности или несвоевременного извещения о выявленных неисправностях Товара в период эксплуатации (согласно статье 483 ГК РФ); - в случае использования Товара, предназначенного для бытовых целей, в производственных или коммерческих условиях, Производитель определяет срок гарантии на Товар 3 (три) месяца с момента покупки (использование для бытовых целей подразумевает использование Товара для бытовых нужд не более 20 (двадцати) часов в месяц). - прочих причин, находящихся вне контроля продавца и изготовителя. <p>Покупатель предупрежден о том, что: в соответствии со ст. 502 Гражданского Кодекса РФ и Постановления Правительства Российской Федерации от 19 января 1998 года №55 он не вправе:</p> <ul style="list-style-type: none"> - требовать безвозмездного предоставления аналогичного оборудования на период проведения ремонта; - обменять оборудование надлежащего качества на аналогичный товар у продавца (изготовителя), у которого это оборудование было приобретено, если он не подошел по форме, габаритам, фасону, расцветке, размеру или комплектации. <p>Покупатель ознакомлен.</p> <p><u>Подпись покупателя</u> _____ /</p>
<p style="text-align: center;">Наименование организации выполняющей ремонт</p> <p>Ф.И.О. мастера _____</p> <p>Печать ремонтной Организации _____</p> <p style="text-align: right;">М.П.</p>	
<p style="text-align: center;">Наименование организации выполняющей ремонт</p> <p>Ф.И.О. мастера _____</p> <p>Печать ремонтной Организации _____</p> <p style="text-align: right;">М.П.</p>	



**ПРОИЗВОДИТЕЛЬ: ООО «АКАДЕМИЯ ИНСТРУМЕНТА»
614111, Г. ПЕРМЬ, УЛ. САРАНСКАЯ, Д.5**